

3 INSTALARE

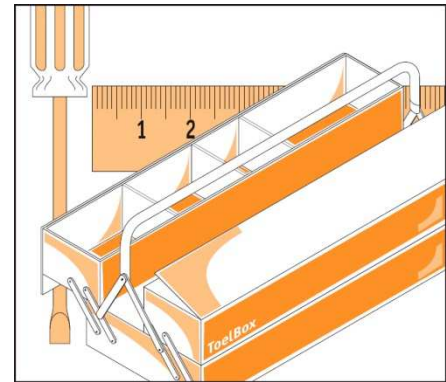

3.1 Pachet livrare

Fiecare rulu INTEGRA se livreaza cu toate piesele necesare, inclusiv suruburile de prindere.

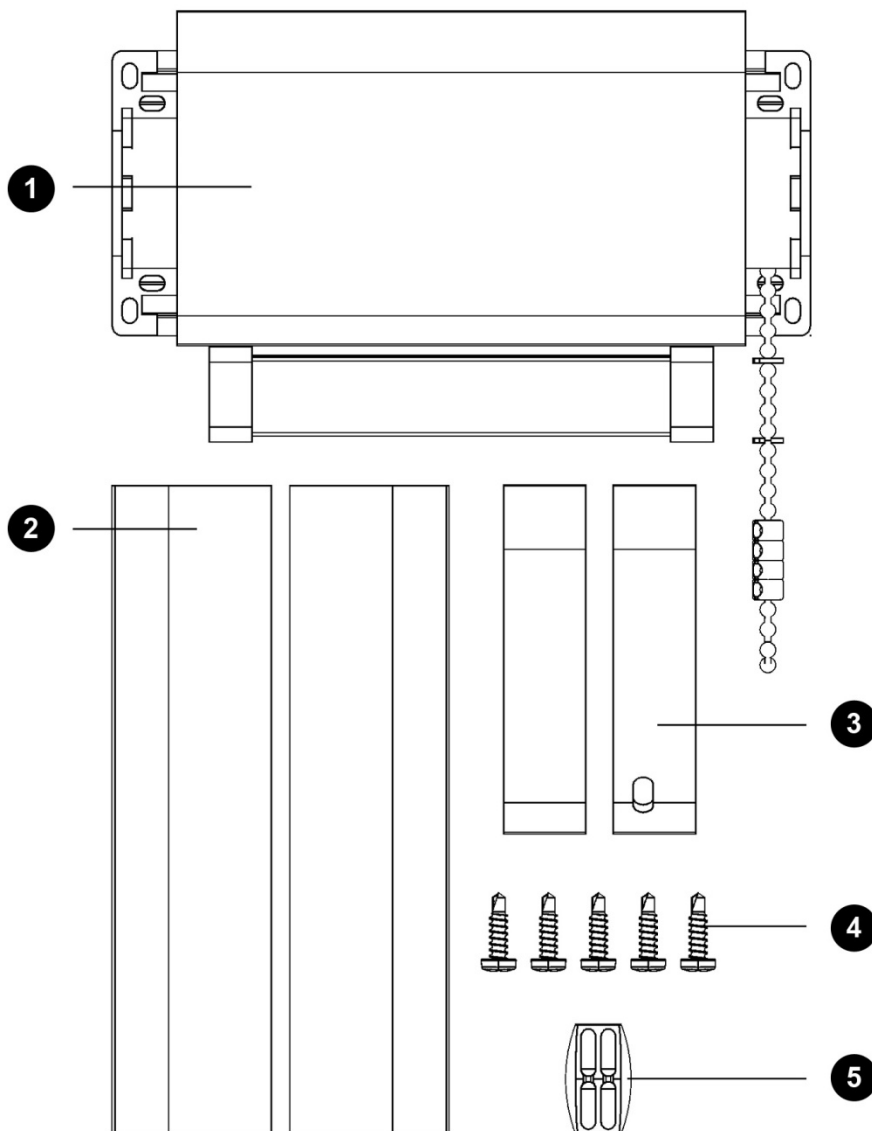

1 – Ansamblu rulu: caseta, capete, material textil, bara inferioara, lantisor manevrare, inele de limitare cursa, jonctiune lantisor

2 – Ghidaje laterale din aluminiu cu banda dublu adeziva

3 – Set capace simplu + manevrare (se livreaza clipsate pe “Ansamblu rulu”)

4 – Suruburi autofo-rante 3,5x12,5 (4 buc) si 3,5x9 (1 buc)

5 – Clips lantisor

3.2 Instalarea produselor

Schema generala si ordinea de instalare este prezentata succint in desenul de mai jos.

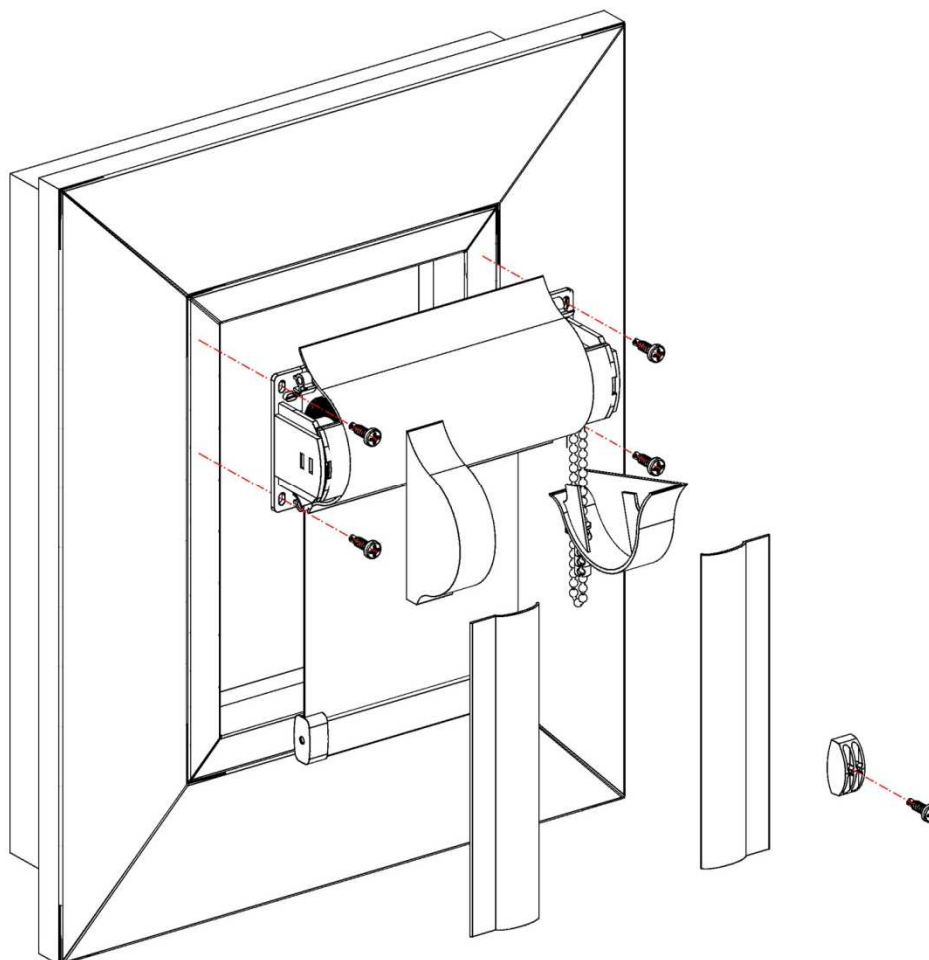

3.2.1 Prindere ansamblu rulou

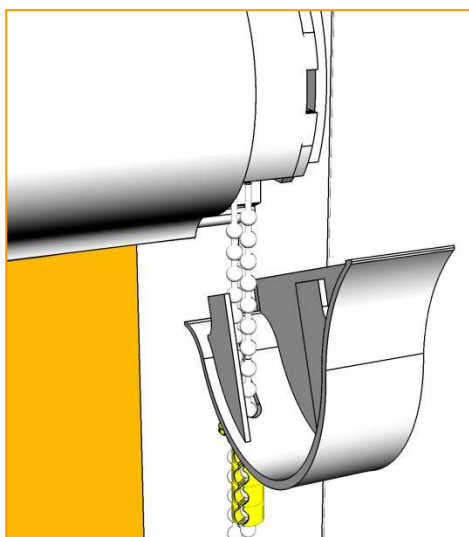

Inainte de pozitionare indepartati capacele. **Atentie, capacul de manevra va ramane atarnat de lantisor!**

Pozitionarea ansamblului rulou se face cu ajutorul pinilor de ghidare. Se asaza ansamblul astfel incat pinii sa intre simetric intre baghetele verticale ale geamului, dupa care se ridica ansamblul pina cand pinii superiori ating bagheta superioara a geamului. In acest moment ansamblul trebuie sa fie paralel cu marginea vizibila a baghetei superioare care fixeaza geamul.

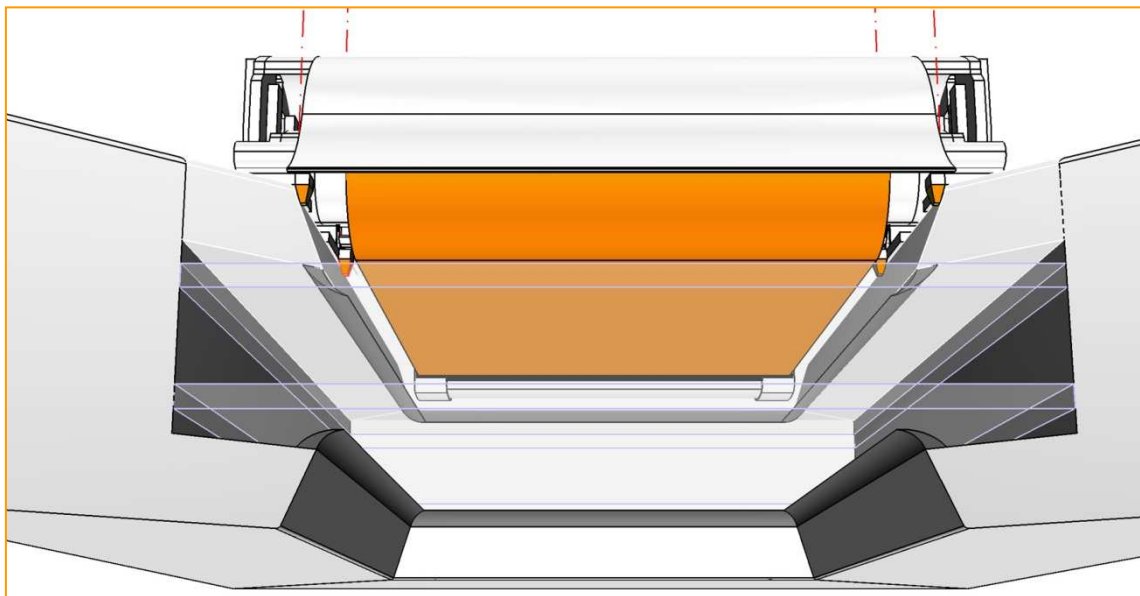
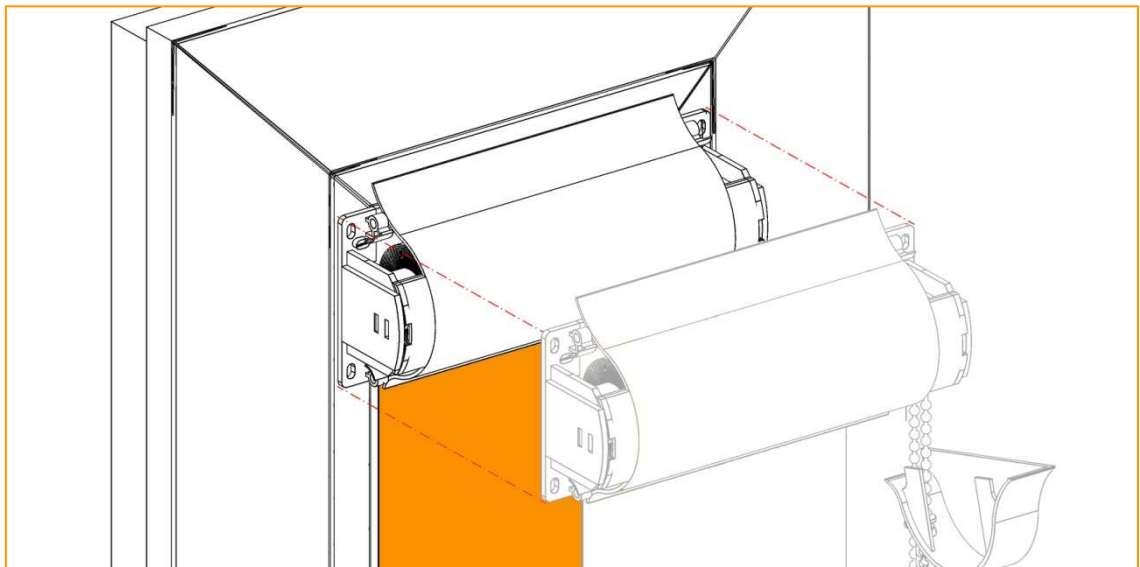

Se fixeaza ansamblul cu ajutorul a patru suruburi autoforante 3,5x12,5 mm (livrate). **Atentie, fixarea se face in baghetele geamului.** In cele mai multe cazuri lungimea mica a suruburilor nu creaza nici o problema, totusi **va recomandam sa lucrati cu atentie** pentru a evita atingerea sticlei cu suruburile.

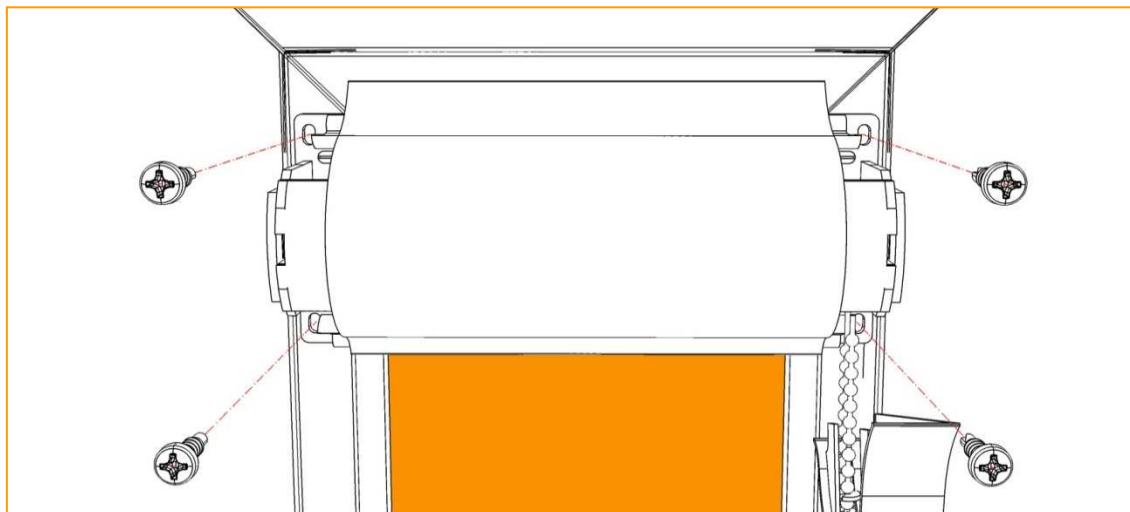

3.2.2 Fixare capace

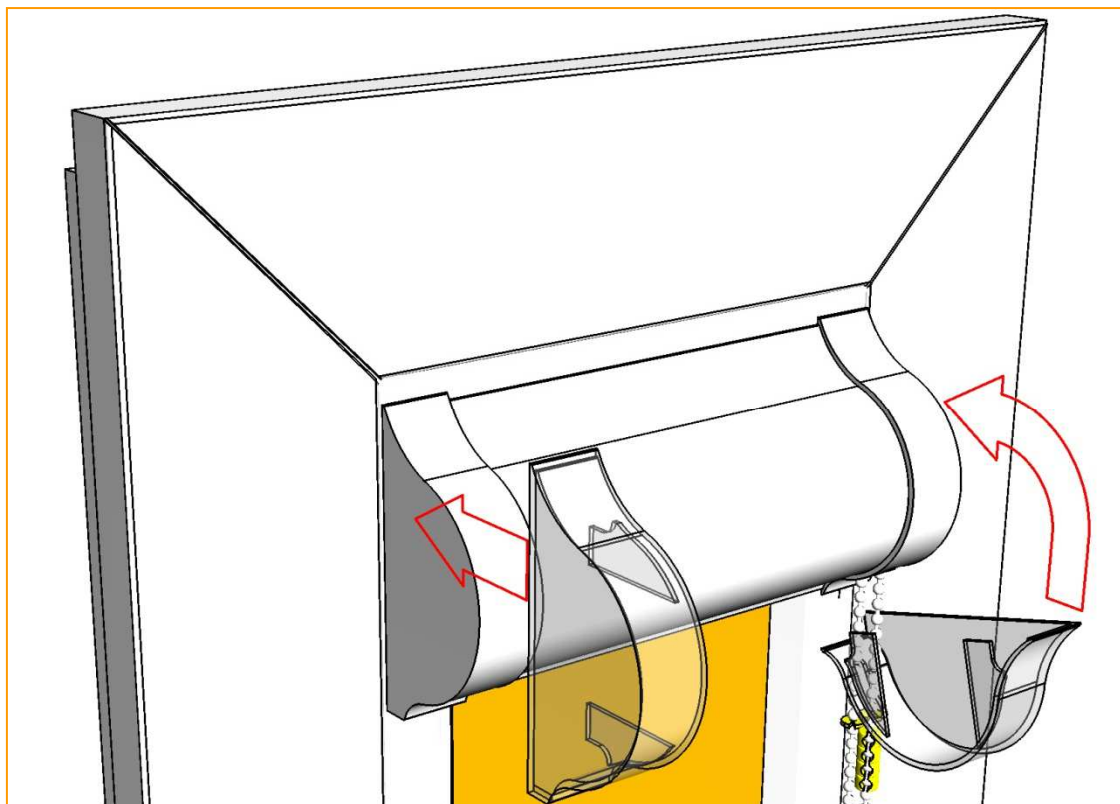

3.2.3 Fixare ghidaje verticale

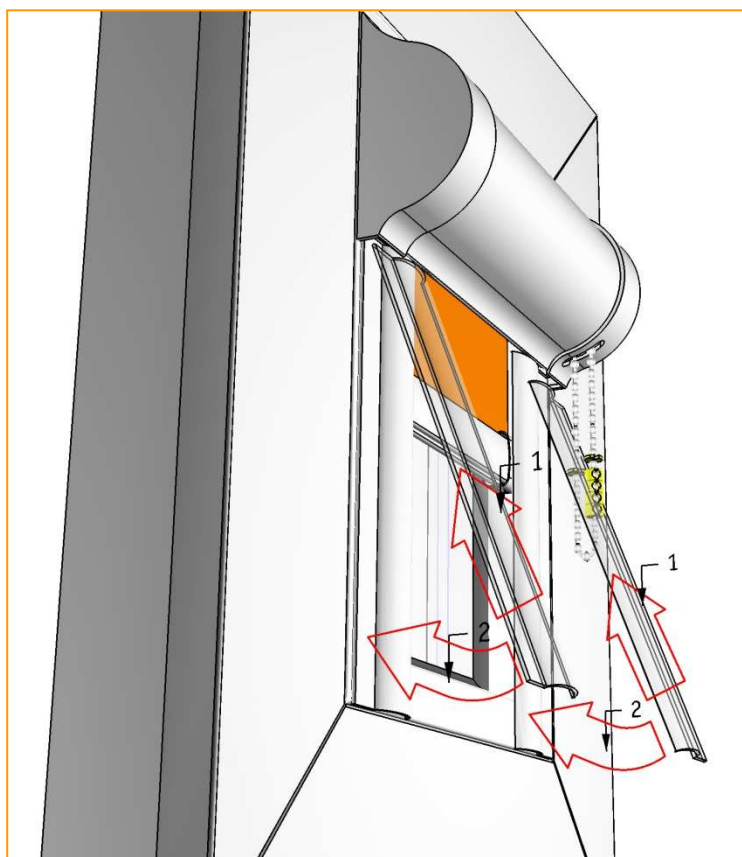

Ghidajele se vor lipi pe rand, unul cate unul.

Se dezlipeste protectia din hartie a benzii autoadezive de pe spatele ghidajului.

(1) Ghidajul se introduce in pozitie inclinata sub capac, pana cand se opreste.

(2) Ghidajul se roteste spre bagheta geamului (avand in vedere paralelismul cu marginea acesteia) si se preseaza din aproape in aproape, de sus in jos.

3.2.4 Prindere clips lantisor

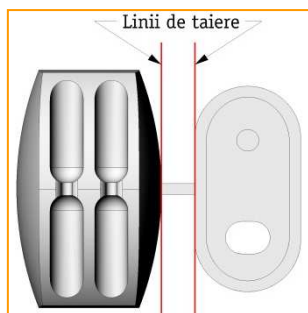

Se taie razant cordonul de legatura dintre cele doua piese.



Se prinde baza cu un surub autoforant 3,5x9 mm.



Capacul cu canale se clipseaza peste baza.

3.2.5 Reglajul curselor de coborire si ridicare

Reglarea cursei de coborire.

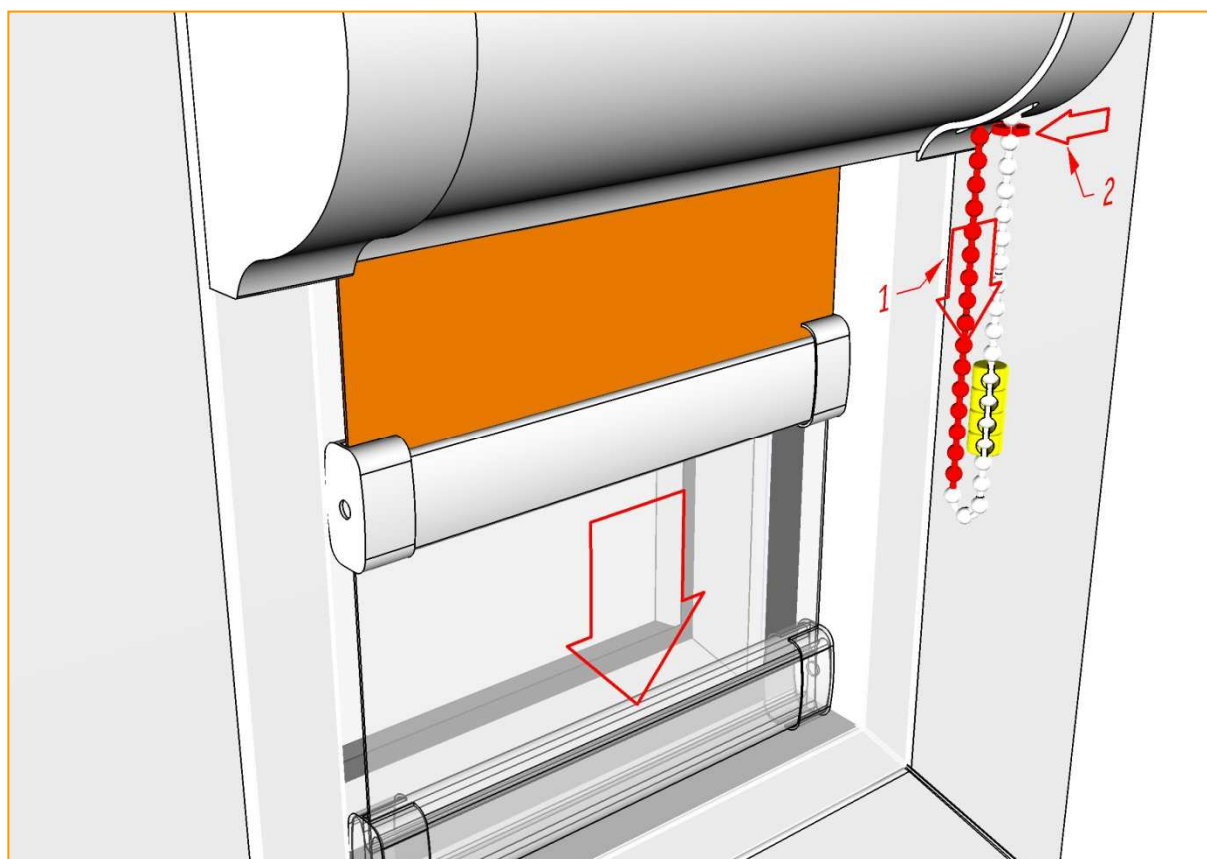

- Se desface de pe lantisor inelul de limitare pt. coborare ⑦ (vezi 1.2 Parti Componente).
- (1) Se trage in jos de partea din spate a lantisorului pana se stabileste contactul barii inferioare cu bagheta geamului.
- (2) Pe partea din fata a lantisorului, imediat sub capacul de manevra, se fixeaza inelul de limitare a cursei de coborire.

Reglarea cursei de ridicare.

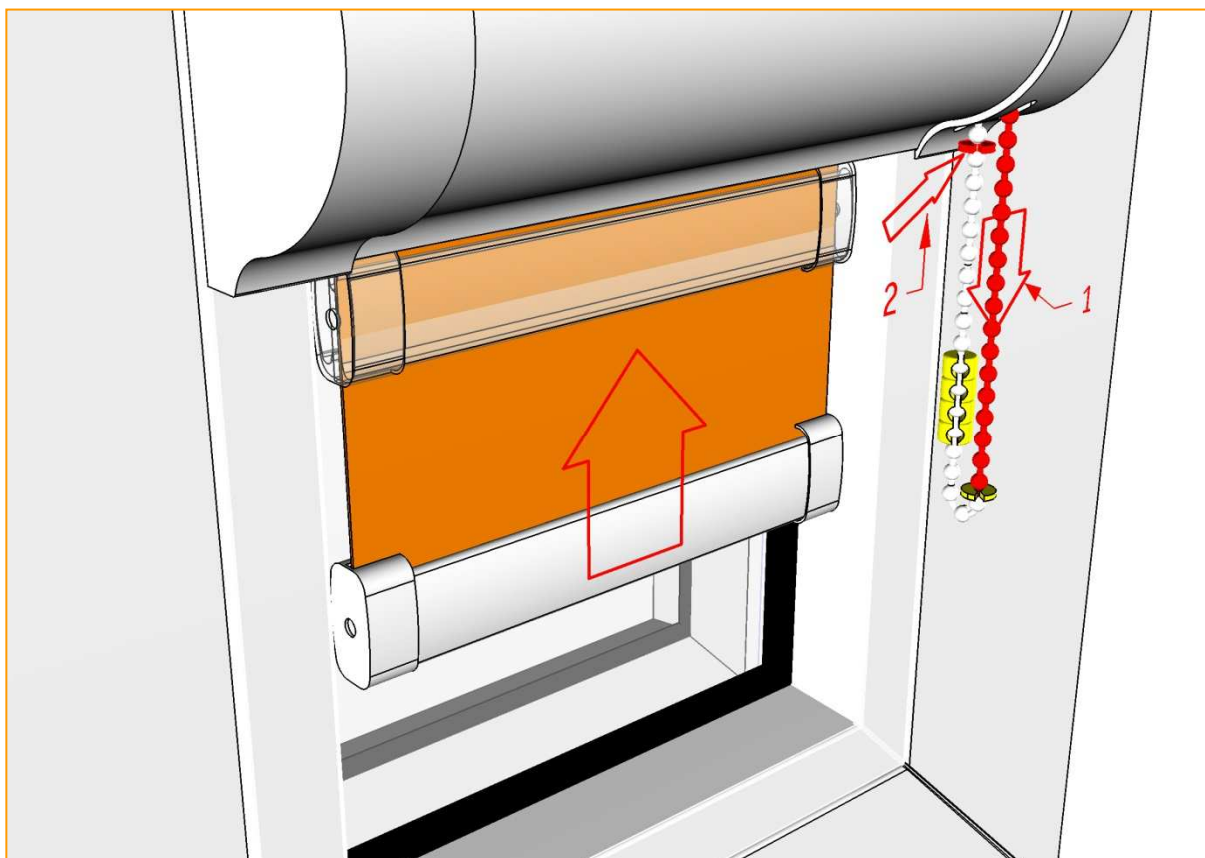

- Se desface de pe lantisor inelul de limitare pt. ridicare ⑨ (vezi **1.2 Parti Componente**).
- (1) Se trage de partea din fata a lantisorului pana ce textilul se ruleaza complet, iar bara inferioara ramane vizibila in totalitate. **Atentie, a nu incerca ascunderea barii inferioare sub caseta deoarece, la o manevra de ridicare rapida a ruloului, aceasta se poate intepeni sub caseta (intre caseta si geam)!**
- (2) Pe partea din spate a lantisorului, imediat sub capacul de manevra, se fixeaza inelul de limitare a cursei de ridicare.

Observatie: Partea activa a lantisorului este cea superioara (care trece prin capacul de manevra), aflata intre cele doua inele de limitare.