

2 MASURARE

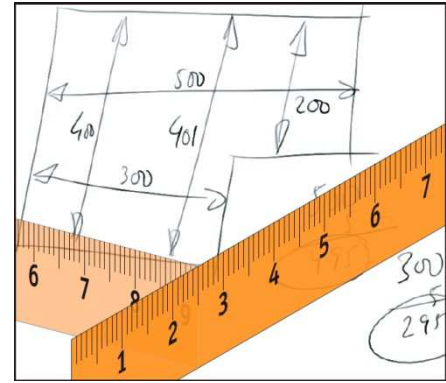

Masurarea cotelor **LE** si **HE** este in stransa legatura cu punctele in care **pinii de ghidare** (figurati cu rosu in imagini) intra in contact cu baghetele stanga-dreapta si sus. Cota **LI** este in stransa legatura cu forma si inclinarea flancurilor baghetelor. O dimensiune **LI** prea mare va duce la blocarea barii inferioare, iar o cota **LI** prea mica poate duce la o suprapunere insuficienta a ghidajelor peste materialul textil.

Va rugam sa studiatii cu atentie detaliile de masurare prezentate in continuare.

2.1 Masurarea **LI** si **LE**.

Desenele de mai jos prezinta cazul cel mai frecvent intalnit. In functie de forma baghetei geamului, punctele de masurare pot diferi (vezi detaliile care urmeaza).

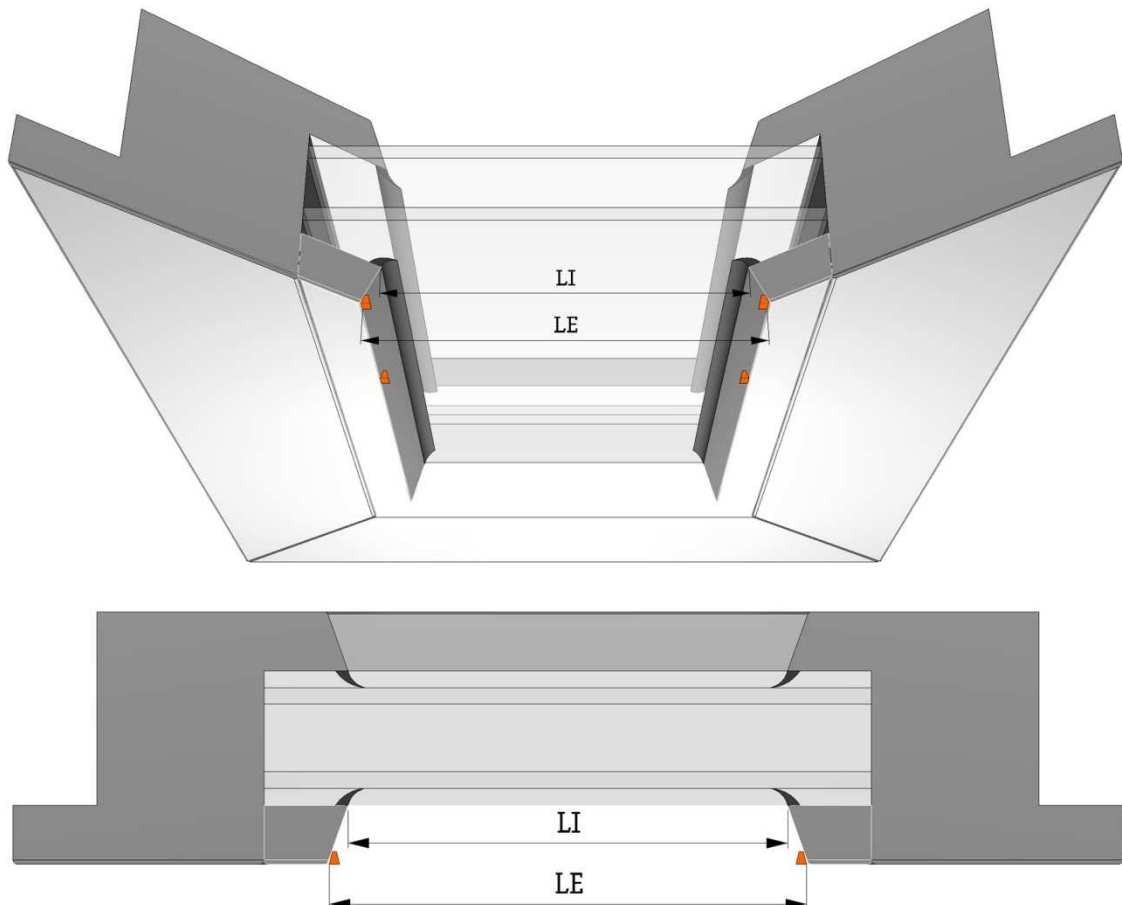

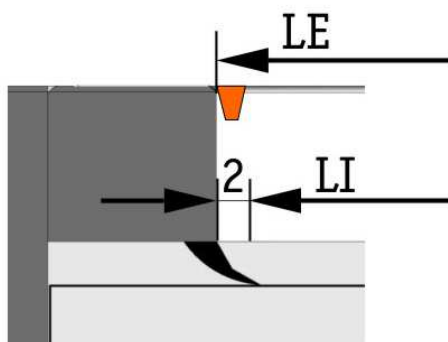

Bagheta cu colt de 90° (uzual pt. aluminiu)

LE – latimea exterioara. Se masoara distanta dintre muchiile baghetei.

LI – latimea interioara. Se masoara distanta peste garnitura sticlei si se scad din dimensiunea masurata 4 mm in total.

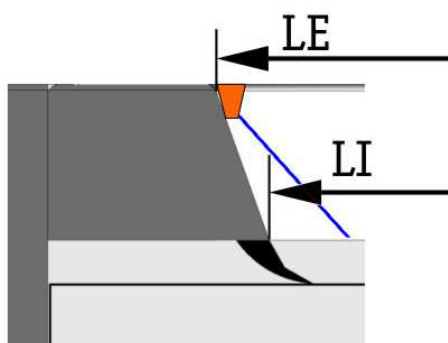

Bagheta cu flanc inclinat, de forma dreapta

LE – latimea exterioara. Se masoara distanta dintre muchiile baghetei. Daca flancul este foarte inclinat (vezi linia albastra) se vor scadea din aceasta dimensiune 2-3 mm.

LI – latimea interioara. Se masoara distanta la baza garnitura sticlei.

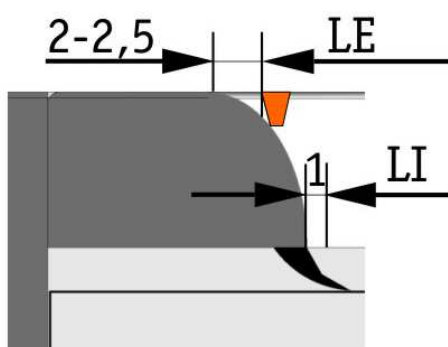

Bagheta cu flanc inclinat, de forma rotunda

LE – latimea exterioara. Se masoara distanta dintre punctele in care flancurile incep sa se curbeze si se scad din dimensiunea masurata 4-5 mm in total.

LI – latimea interioara. Se masoara distanta peste garnitura sticlei si se scad din dimensiunea masurata 2 mm in total.

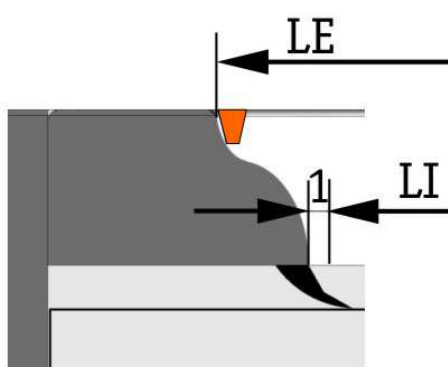

Bagheta cu flanc inclinat, cu doua curbe

LE – latimea exterioara. Se masoara distanta dintre muchiile baghetei. Daca flancul este foarte inclinat se vor scadea din aceasta dimensiune 2-3 mm.

LI – latimea interioara. Se masoara distanta peste garnitura sticlei si se scad din dimensiunea masurata 2 mm in total.

Alte forme de baghete compatibile pot fi masurate in mod similar cu unul din exemplele de mai sus, sau cu combinatii ale acestora. Acestea trebuie sa respecte insa obligatoriu conditiile de compatibilitate (vezi capitolul **1.5 Compatibilitati**)

2.2 Masurarea HE.

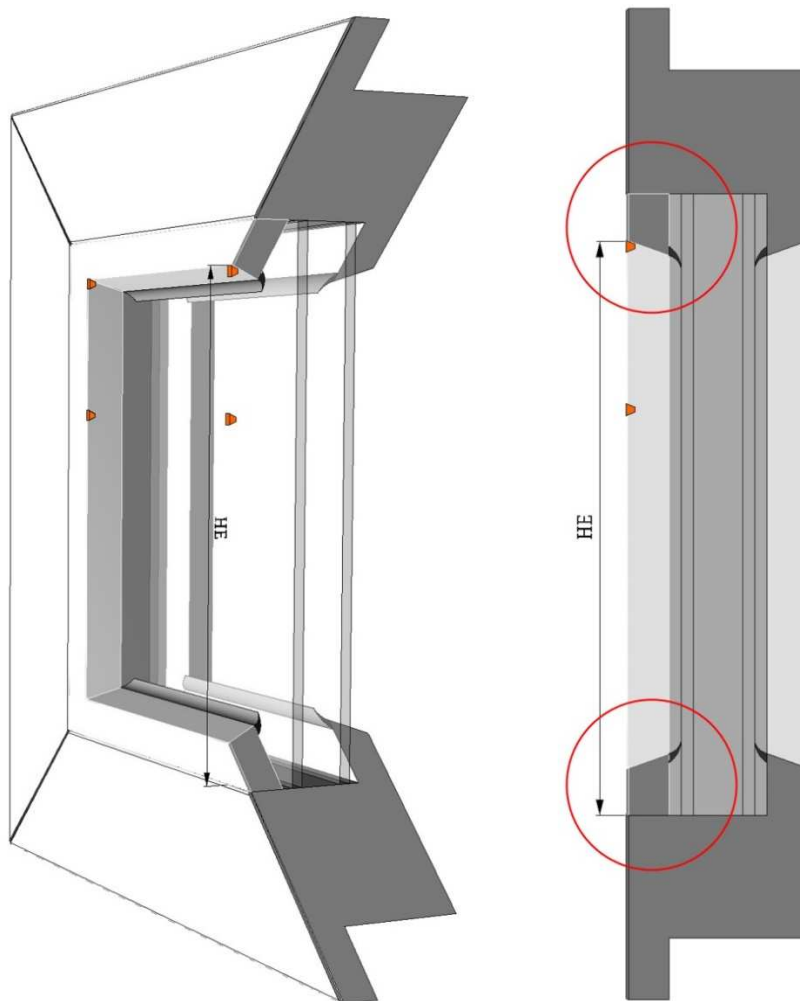

HE – inaltimea exterioara. Punctul superior se afla pe muchia flancului inclinat al baghetei (sau mai jos la 1-2,5 mm in functie de caz), iar punctul inferior se afla in locul de intersectie al baghetei cu cerceveaua (tocul).

Detaliu punct masurare superior

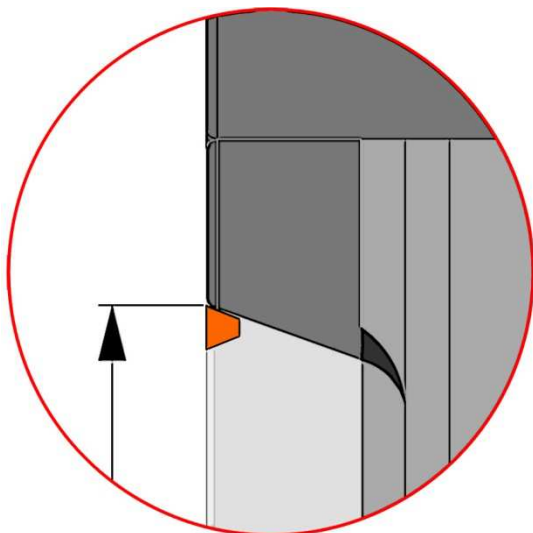

Detaliu punct masurare inferior

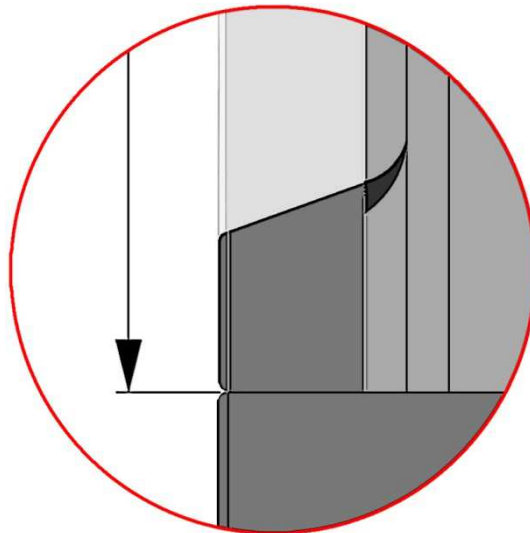

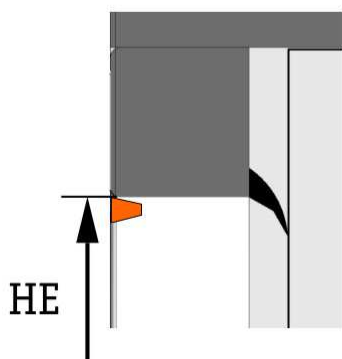

Bagheta cu colt de 90° (uzual pt. aluminiu)

HE – inaltimea exterioara punct superior.

Se masoara la muchia baghetei.

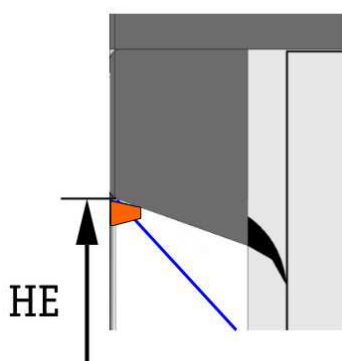

Bagheta cu flanc inclinat, de forma dreapta

HE – inaltimea exterioara punct superior.

Se masoara la muchia baghetei. Daca flancul este foarte inclinat (vezi linia albastra) se va masura cu 1-1,5 mm mai jos.

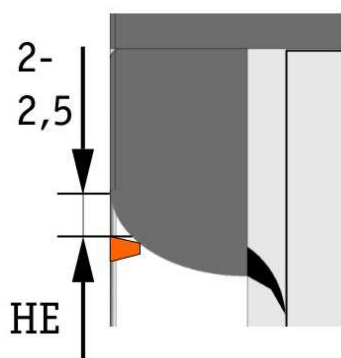

Bagheta cu flanc inclinat, de forma rotunda

HE – inaltimea exterioara punct superior.

Se masoara cu 2-2,5 mm sub punctul in care flancul incepe se se curbeze.

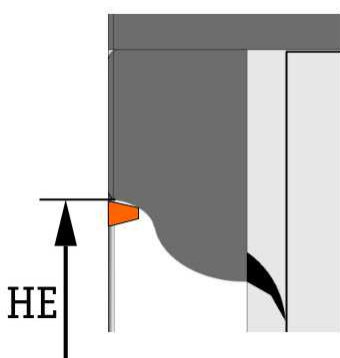

Bagheta cu flanc inclinat, cu doua curbe

HE – inaltimea exterioara punct superior.

Se masoara la muchia baghetei. Daca flancul este foarte inclinat se va masura cu 1-1,5 mm mai jos.

Alte forme de baghete compatibile pot fi masurate in mod similar cu unul din exemplele de mai sus, sau cu combinatii ale acestora. Acestea trebuie sa respecte insa obligatoriu conditiile de compatibilitate (vezi capitolul **1.5 Compatibilitati**)